

REMOLQUES FORESTALES



Hijos de R.Fuerte, s.l.

www.gruasfuerte.com

Producto: **REMOLQUE RBF 12 G**

DATOS TÉCNICOS RBF 12 G

Tipo Caja	Chasis	
	Plataforma	
Longitudes de caja	2600 - 2900	
	3000 - 3400	
	3500 - 3900	
	4000 - 4400	
	4500 - 4900	
	5000 - 5400	
Ancho mínimo	1700	mm
Ancho máximo	2550	mm
Carga máx. (M.M.A.)	12000	Kg
Tractor recomendado	80-150	CV
Neumáticos	400/60 15.5	
Neumáticos opcionales	300.15/8.25-15	
Tracción	Opcional	
Basculante plataforma	Opcional	
Tipo grúa	F570 S	
	F660S	
	F670K	



TRACCIÓN HIDRÁULICA TMT 1000

Caudal máx. recomendado	70	L/min
Presión de trabajo máx.	230	bar
Fuerza de tracción	38	kN
Velocidad máx.	0 - 3,5	kmh
Distancia entre ejes	1000	mm
Ancho total mín-máx	1700 - 2300 mm	

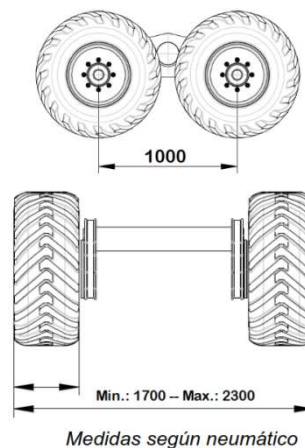



Hijos de R. Fuerte, s.l.

www.gruasfuerte.com

Principales detalles de Calidad Fuerte

- Chasis tubular en acero de alta resistencia ó caja plana basculante.
- Puntos vitales de tracción sobredimensionados y totalmente desmontables.
- Frontal de protección de construcción tubular para una amplia visibilidad con alojamiento para estaqueras.
- Componentes hidráulicos de marcas de primera calidad.
- Estaqueras en acero de alta resistencia.
- Sistema de tracción TMT 1000 a las cuatro ruedas.
- Válvula de retención para bajadas.
- Freno de servicio hidráulico de disco en baño de aceite a las cuatro ruedas.
- Freno de estacionamiento mecánico por palanca
- Instalación eléctrica protegida.
- Llantas reforzadas.
- Protección de los bajos del remolque.
- Normativa CEE.



ACCESORIOS OPCIONALES DISPONIBLES

- Distribuidor para caudal fijo o variable de accionamiento eléctrico o hidráulico, para accionamiento de tracción.
- Lanza desplazable hidráulicamente mediante doble cilindro.
- Estaqueras laterales rectas.
- Balderas para eucalipto.
- Estaqueras traseras abatibles hidráulicas.
- Neumáticos 8.25-15 /400-60 15,5/ 300R15

